



Das langlebigste und aerodynamischste Stahl-Dachträgersystem auf dem Markt.

Willkommen bei der Generation Kamm - dem besten Zubehör für den Dachtransport auf Nutzfahrzeugen. KammBar Fleet ist der Marktführer unter den Stahldachträgersystemen mit Profilen, die den geringsten Luftwiderstand aller Zeiten aufweisen.

KammBar Fleet ist der Nachfolger des beliebten Delta-Bar-Systems von Rhino und bietet höchste Haltbarkeit, ein schönes Aussehen und eine schnelle, einfache Montage. Wir liefern auch das KammBar-System aus Aluminium, das dann serienmäßig mit zwei paar Seitenstützen ausgestattet ist. Mehr Informationen finden Sie in dieser KammBar Pro-Serie.

#KammGeneration



15 Minuten
Montagezeit

ABMESSUNGEN

- Länge	(L1)	1240mm - 1420mm - 1600mm - 1700mm
- Breite Fuß	(W1)	133mm
- Breite Träger	(W2)	60mm
- Höhe Fuß - oberseite Träger	(H1)	109mm
- Höhe Fuß - unterseite Träger	(H2)	71.5mm

GEWICHT

Länge Träger	Träger	Kombiniertes Gewicht zwei Füße	Gesamtgewicht
- 1240mm	1.80 kg	0.76 kg	2.56 kg
- 1420mm	2.06 kg	0.76 kg	2.82 kg
- 1600mm	2.32 kg	0.76 kg	3.08 kg
- 1700mm	2.47 kg	0.76 kg	3.23 kg



GESCHÜTZT VOR DER WITTERUNG



Der robuste, hochfeste Stahl profitiert von einer anorganischen Deckschicht aus Zinkversiegelung, die auch unter härtesten Wetterbedingungen Schutz bietet. Auch ein sehr guter Schutz gegen Salzsprühnebel (mehr als das Doppelte von Delta Bar).

AUCH IN ALUMINIUM ERHÄLTlich



Abgebildet ist der KammBar Pro

Das KammBar-System ist auch in einer Aluminiumversion, dem **Kammbar Pro**, erhältlich. Er ist standardmäßig mit zwei paar Seitenstützen ausgestattet.

EXTREM AERODYNAMISCHES DESIGN



Die einmalige Form des Trägerprofils wurde von den Arbeiten von Professor Wunibald Kamm inspiriert - er war ein richtungsweisender Aerodynamiker, der herausgefunden hat, dass die Tropfenform ideal zum Reduzieren von Luftwiderstand geeignet ist.

MINIMALE WINDGERÄUSCHE



Die aerodynamische Form des KammBar Fleet eliminiert Windgeräusche nahezu vollständig.

MAßGESCHNEIDERTE MONTAGE



Abgebildet ist der KammBar Pro

Erhältlich in Versionen mit zwei, drei oder vier Trägern. Der KammBar Fleet wird mit einem Montagesatz mit separaten Polstern und Einsätzen geliefert, die speziell für die Befestigungspunkte jedes Nutzfahrzeugs entwickelt wurden.

SCHNELLE MONTAGE MIT VORMONTIEREN FÜßEN



Wird mit lose in die Füße eingesetzten Befestigungssätteln angeliefert, sodass schnelle und einfache Montage möglich ist.

ELEGANTE FÜßABDECKUNGEN



Die stabilen Stahlfüße werden mit ästhetischen Abdeckungen aus Verbundmaterial abgedeckt, um zum modernen, erstklassigen Aussehen des Produkts beizutragen.

STRAPAZIERFÄHIG UND FÜR LANGLEBIGKEIT GEBAUT



Unser eigenes Team von Ingenieuren hat den KammBar Fleet ausgiebig getestet, um sicherzustellen, dass er stark und robust genug ist, um den Herausforderungen des täglichen Gebrauchs standzuhalten.

HALTERUNG RUNDUMLEUCHTE



Die Rundumleuchte kann mit 1 oder 3 Schrauben an dieser Halterung befestigt werden, was die Funktionalität erhöht. Wird als Zubehör verkauft.

SCHLOSS-UPGRADE-SÄTZE



Abgebildet ist der KammBar Pro mit Schlosssätze

Schlosssätze können als zusätzlicher Diebstahlschutz separat erworben werden.

ALLES IN NUR 1 PAKET

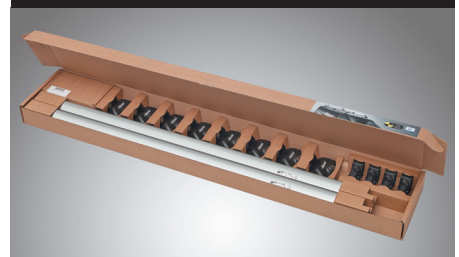

Alle KammBar Fleet-Systeme werden in einem einzigen Paket geliefert. Dies gewährleistet einen schnellen und effizienten Versand und verringert das Risiko von Verzögerungen im Gegensatz zum Versand mehrerer Pakete.

MATERIAL	EINSATZBEREICH	VORTEILE
Legierter Stahl		
- E320+CR2 S2	- Träger	- Hohe Zugfestigkeit
Komposit		
- LDPE - Polypropylen (PPCP)	- Trägerendkappe	
Baustahl		
- Baustahl HR4, Pulverbeschichtung strukturiert Schwarz	- Trägerfuß - Trägerhalterung	- Hohe Festigkeit - Hohe Korrosionsbeständigkeit
Befestigungen		
- Schrauben M8 aus 8.8 Qualitätsstahl, Muttern M8 aus A2 Edelstahl		
Benötigte Montagewerkzeuge 🔧		
- 10 mm und 13 mm Schraubenschlüssel, Inbusschlüssel (beiliegend)		

KammRoller™

Zur Komplettierung des Programms KammBar haben wir auch unsere Leiterrolle neu gestaltet. Der neue KammRoller ist sowohl für die neuen KammBar Fleet- als auch für die KammBar Pro-Dachträger geeignet. Es erleichtert das Be- und Entladen von Material auf dem Dach über das Heck des Fahrzeugs. Der KammRoller ist leichter als sein Vorgänger, mit einer Gewichtsreduzierung von bis zu 30%.

Unserem Konstruktionsteam ist es gelungen, das Gewicht zu reduzieren, ohne die Festigkeit zu beeinträchtigen. Dank des Austauschs der Kunststoffrolleneinsätze durch Stahlausführungen ist diese Rolle auch viel zuverlässiger. Die neue Aluminiumkonstruktion passt nahtlos zu KammBar Pro und KammBar Fleet.

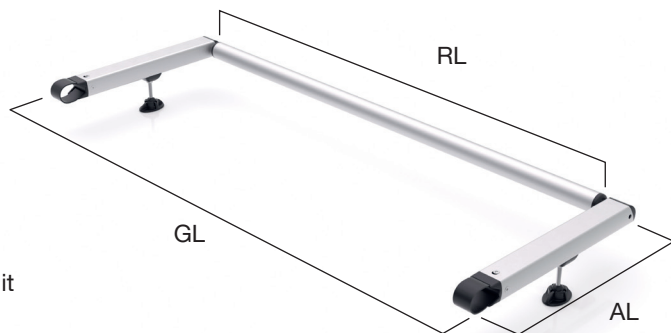

MERKMALE

- Die Rolle ist jetzt aus Aluminium gefertigt und deutlich leichter
- Neu gestaltete Befestigung der Stützfüße, die eine schnellere Montage ermöglicht
- Neue Stahlrolleneinsätze für längere Haltbarkeit
- 50 kg. Tragfähigkeit
- Abdeckkappen mit Rhino-Logo
- Für jedes Fahrzeug maßgeschneiderte Montage



TECHNISCHE INFORMATIONEN

Rollenlänge (RL)	Gesamtlänge (GL)	Armlänge (AL)	Gewicht
656mm – 816mm – 956mm – 1056mm – 1114mm	804mm – 964mm – 1104mm – 1204mm – 1262mm	225mm – 300mm – 350mm – 430mm – 490mm – 530mm	min 1.28kg / max 2.23kg

